

Cour marchandises de substitution de SAINT JORY

Situé au PK 65,6 sur la ligne n° 650 000 de

TOULOUSE à BAYONNE

Adresse & COMMUNE	Chemin champs du Bousquet 31150 - Lespinasse		
REGION & Département	MIDI-PYRENEES Haute-Garonne		
Accès routier	A64 à 3,6 km D63 à 0,9 km		
Surface (globale)	34 236 m ²		
Équipement ferroviaire (longueur utile – wagons)	1 voie de 285 mètres (longueur de déchargement) charge D ; largeur : 11m Accès ferroviaire soumis à la signature d'un protocole d'exploitation		
Équipements	Quai latéral ou en bout Non	Bâtiments : Non	Autres équipements : Non

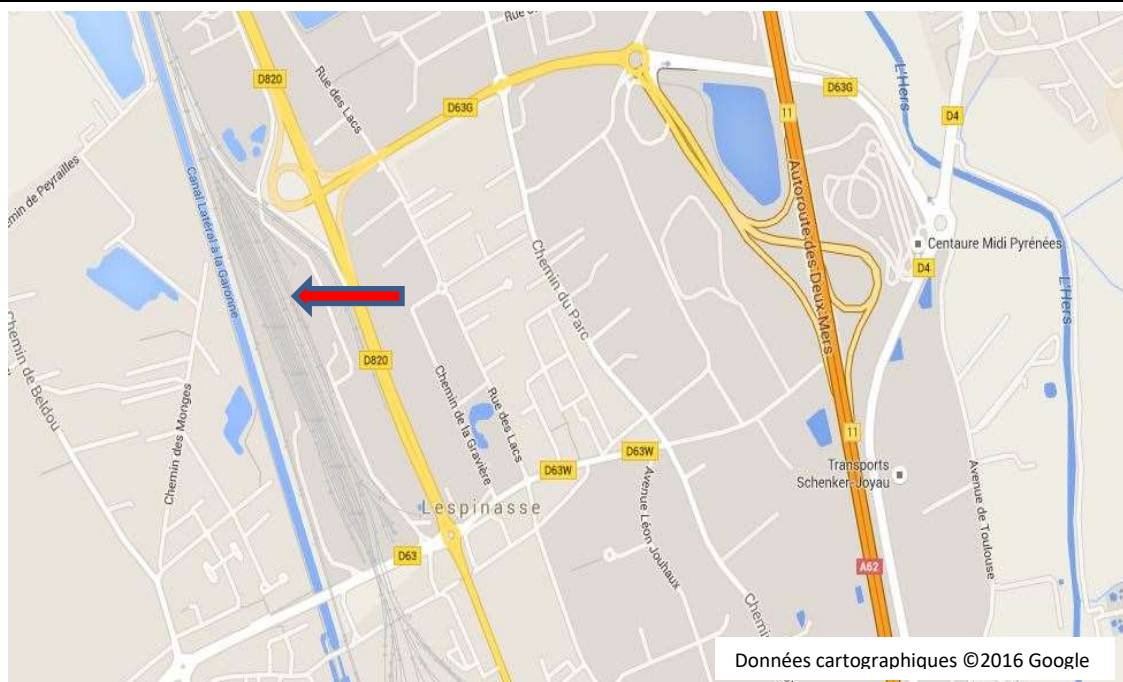

CONTACT

Thierry GARCIA
Responsable Commercial FRET
Direction territoriale Midi-Pyrénées
Pôle clients & services
Thierry.garcia@reseau.sncf.fr

INFORMATIONS & COMMANDE

www.psef.sncf-reseau.fr

Dernière mise à jour le : 08 mars 2024



VUE AERIENNE



VUE DE L'ACCÈS ROUTIER

Côté NORD



Côté SUD



Nota : Les informations publiées sur cette fiche sont données à titre purement indicatif, et sont donc non contractuelles

INFORMATIONS TECHNIQUES

COUR DE MARCHANDISES

Informations foncières	
UT / Lot	003778 E / 006
Coordonnées GPS	43°714985, 1.385819
Superficie de la parcelle	
Descriptif de la cour	
Superficie	4 920 m ²
Surface de manutention	285m (longueur) X 11m (largeur)= 3 135m ²
Surface de stockage éventuelle	0 m ²
Revêtement de la cour & État de la cour	Goudron et béton / Bon
Accessibilité ferroviaire en manutention	285 ml
Sécurisation du site	Présence de portails nord et sud verrouillés (Clé à récupérer au poste 10)
Environnement de la cour	PERIURBAIN
Installation spécifique	Non
Utilisation de la cour	
Usage actuel de la cour	Cour commune avec le quai militaire
Activité commerciale actuelle de la cour	Création
Location à un tiers	Non
Possibilités d'utilisation	Chargement/Déchargement

Photos de la cour marchandises





CARACTERISTIQUES ROUTIÈRES

Accessibilité routière	
Nombre d'accès	2
Environnement de l'accès	Urbain (aisé)
Type de revêtement	Goudron et béton
Modalités particulières d'accès	Présence de portails nord et sud verrouillés (Clé à récupérer au poste 10)

CARACTERISTIQUES FERROVIAIRES

Accessibilité ferroviaire	
Nb de voies donnant accès à la cour	1
État des voies	Classement C2D
Type d'exploitation	Réservation auprès de la PSEF - Accès via protocole d'exploitation à signer avec ARTERRIS (voir document joint au SharePoint St-Jory)
Accessible immédiatement ou après remise en état	Immédiatement

Schéma de signalisation

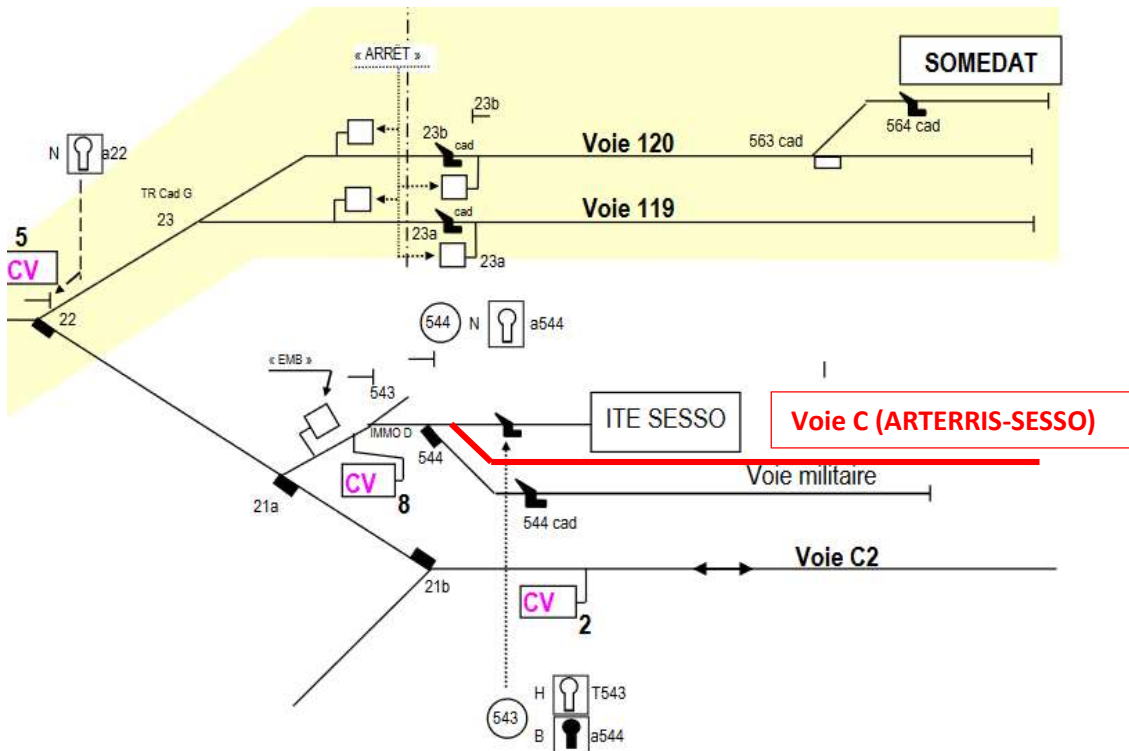

Voies associées à la cour marchandises

N° VS	Lg utile de chargement	Lg prop	Électrification	Aptitude MD	Aptitude TE	Classement	Charge
C (ARTERRIS)	285	510	Non	Oui (Sous conditions)	Non	C2	D